

# *Standvorzelte* *mit Alu-Profilen und* *Schutzdächer*

*Einzelanfertigungen  
für alle Wohnwagen*



über 55 Jahre Qualität für Camper

## Ausstellung, Verkauf und Fertigung



finden Sie hier:



**Zeltfabrik Veltel oHG**  
Bramfelder Chaussee 229  
22177 Hamburg (Bramfeld)

Tel.: 040/6 42 90 55  
Fax: 040/6 42 40 90  
eMail: [Zeltfabrik@veltel.de](mailto:Zeltfabrik@veltel.de)

**U- und S-Bahn:**  
Bahnhof Barmbek  
**Bus-Linien:**  
37, 8, 118, 173 oder 277  
Haltestellen:  
Steilshooper Allee oder  
Bramfelder Dorfplatz

**Veltel im Internet:**  
<http://www.veltel.de>

Sie interessieren sich für ein **Veltel-Standvorzelt** mit Gestänge aus Alu-4-T-Nut Profilen. Diese kleine Mappe, die wir Ihnen überreicht haben, soll Ihnen ermöglichen, in aller Ruhe zuhause unser Angebot zu studieren und nachzulesen, was wir Ihnen erzählt haben.

Auf den nächsten Seiten finden Sie eine Fülle von Informationen über **Veltel-Standvorzelte**, die Ihnen Ihre Entscheidung erleichtern sollen. Schließlich geht es hier ja nicht „nur“ um den Preis, sondern vor allem um die Qualität und darum, daß Sie sich in Ihrer Freizeit wohlfühlen, weil Sie ein Vorzelt haben, daß genau Ihren Vorstellungen entspricht. Sie finden auch unsere Preislisten, die Ihnen helfen sollen, den Preis für Ihr **Veltel-„Traumvorzelt“** selbst nachzurechnen.

Für eine weitere, ausführliche Beratung bei uns im Werk (mit Ausstellung) oder auf Ihrem Campingplatz stehen wir Ihnen gern zur Verfügung. Sprechen Sie uns an!

**Inhalt:**

Lieber Kunde	3
Das Veltel-Konzept	4
Die Möglichkeiten: Was brauchen Sie?	6
Fenster und Türen	7
Vorzelt freistehend oder am Wohnwagen?	8
Vorzelt allein oder mit Schutz- dach integriert?	9
Schutzdächer mit Profilen	10
PROTEC-Schutzdächer	11





Standvorzelt ohne Dachüberstände

**Veltel-Standvorzelte** (mit Gerüsten aus Alu-4-T-Nut Profilen) sind unser Angebot für Camper, die ihre Vorzelte im Winter nicht abzubauen brauchen. Im Vordergrund stehen also **Stabilität, Komfort und Qualität**.

**Stabilität.** Die Gerüste aus Alu-4-T-Nut Profilen sind so stabil, daß sie auch eine Schneelast problemlos tragen können. Auch

*Nun ein Wort zu den Profilen:* Die von uns verwendeten Profile sind eloxiert und haben innen einen geschlossenen Kern, was den Profilen eine sehr hohe Stabilität verleiht. Die einzelnen Profile werden mit Aluminium-Klemmstücken mit A2-Gewindestiften, lackierten (zus. Korrosionsschutz, der gerade an der See notwendig ist) Aluminiumwinkeln und A2-Hutmuttern miteinander verbunden. An Stellen, an denen gespannt werden soll, sind die Profile mit Aluminium-Vier-kanthülsen (20 x 20 mm) miteinander verbunden. Die Arretrierung erfolgt durch A2-Schrauben.

Wir verwenden nur **eloxiertes Aluminium**, kein ungeschütztes („blankes“) Aluminium. Blankes Aluminium kann zwar geschweißt werden, hat aber dafür den schwerwie-

beim heftigsten Wintereinbruch können Sie zuhause ruhig schlafen und müssen nicht befürchten, daß Ihr **Veltel-Vorzelt** zusammengebrochen ist.

Wind und Sturm sind in Norddeutschland immer ein Thema, ganz besonders jedoch im Herbst und Frühjahr. Auch hier tun wir das Optimale: *alle* Profile halten mittels Keder die Plane, damit sie nicht „flattern“ kann.

*genden Nachteil, daß es nicht gegen Korrosion geschützt ist. Darüber hinaus ist ein Gerüst aus miteinander verschweißten Profilen nicht ohne Zerstö-*

**Komfort** bieten **Veltel-Vorzelte** soviel Sie wünschen. Sie können Ihr Zelt selbst ganz nach Wunsch innen ausbauen oder wir liefern Ihnen einen Himmel und eine Innenverkleidung der Wände. Ihrer Phantasie sind von unserer Seite aus keine Grenzen gesetzt! Zum Thema Fenster und Türen finden Sie auf den nächsten Seiten einen eigenen Abschnitt.

*rung wieder abbaubar (z.B. bei einem Platzwechsel oder bei Reparaturbedarf).*

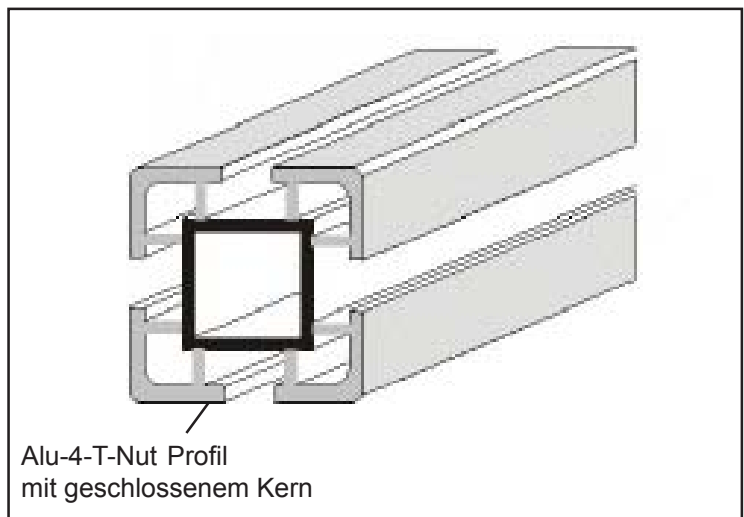

Alu-4-T-Nut Profil mit geschlossenem Kern



**Qualität** beginnt bei uns bei der Auswahl der Materialien, die wir Ihnen anbieten, geht über eine sorgfältige Beratung sowie eine sorgfältige und fachgerechte Verarbeitung (und auf Wunsch Montage) bis hin zu unserem Service nach der Aufstellung des Zelttes oder Schutzdaches.

Sollten Sie beispielsweise Ihr **Veltel-Vorzelt mit Alu-4-T-Nut Gerüst** irgendwann einmal abbauen und an anderer Stelle wieder aufbauen wollen, so ist dies problemlos möglich. Unser Konzept erlaubt es auch, das Vorzelt für einen anderen Wohnwagen zu ändern oder auch Reparaturen an *einzelnen* Wänden vorzunehmen.

Auch für den Fall, daß Sie keine Dornhalter am Wohnwagen montieren mögen, haben wir eine Lösung für Sie: wir umbauen den Wohnwagen mit einem Rahmen aus Alu-4-T-Nut Profilen. Der Rahmen steht rechts und links auf Stützen neben dem Wohnwagen und wird zusätzlich auf dem Wohnwagendach abgestützt. Es werden keine Stützen vor den Wohnwagen gestellt! Die Fläche

*Wichtig für die Qualität ist auch die Befestigung des Zelttes am Boden. Sie haben die Wahl zwischen mehreren Möglichkeiten, wie die Seitenwände am Fußboden befestigt werden können. Standardmäßig liefern wir einen abgedeckten Saum mit Ösen, durch die die*



Saum mit Ösen

*Plane an den Fußboden geschraubt wird. Sie können aber auch Ruck-Zuck-Verschlüsse oder eine Fix-Flex-Bodenabspannung bekommen.*



**Fix-Flex-Abspannung**

*Eine weitere Möglichkeit für die Befestigung am Boden, die zusätzliche Stabilität bietet, sind rundumlaufende Profile in Bodennähe (selbstverständlich auch mit Keder eingezogen), mit denen die Wand nach unten gespannt werden kann.*



Abspannung mit Profilen



Umbauung des Wohnwagens von vorn ...



... und von hinten

zwischen Wohnwagen und Rahmen wird mit einer Plane ausgefüllt, die übrigens in Kederschiene des Wohnwagens eingezogen ist und nicht einfach mit Wohnwagen oder Rahmen verklebt wird.

## Die Möglichkeiten: Was brauchen Sie?

Bei **Veltel-Standvorzelten** (mit Alu-4-T-Nut Profilen) haben Sie nicht nur alle Möglichkeiten, die Sie auch bei Rundrohrzelten haben, sondern darüber hinaus noch eine ganze Reihe von weiteren Möglichkeiten. Neben der Option, das Vorzelt mit einem Wohnwagenschutzdach zu integrieren (darauf gehen wir in einem gesonderten Abschnitt ein) können Sie auch Glasfenster, Schwingflügeltüren oder Schiebetüren einbauen.

Ob mit oder ohne Vordach und seitliche Überdächer, ob Giebel- oder Pultdachform, ob 240 cm, 300 cm oder eine andere Zelttiefe - wir bauen Ihnen das, was Sie brauchen. Sie müssen sich dabei nicht an vorgegebene Rastermaße halten.

Für die Außenwände können wir Ihnen eine *hinterlüftete Innenverkleidung* liefern. Auch Trennwände, die Ihr Zelt in mehrere „Zimmer“ teilen, sind kein Problem.



Innenverkleidung

Zu Ihrem **Veltel-Standvorzelt** können wir Ihnen viele praktische *Extras* liefern. Zum Beispiel einen Himmel - entweder als traditioneller *Wolkenhimmel* oder als *Spannhimmel*. Der Spannhimmel aus PVC-beschichtetem Gewebe dient als zusätzliche Wärmeisolierung, hemmt die Schwitz-



Wolkenhimmel



Spannhimmel

wasserbildung und macht gleichzeitig die Profile unsichtbar. Auf der Wohnwagenseite wird der Spannhimmel an die Rundung des

Wagens angepaßt und mit speziellen Spannschrauben nach vorn aufgespannt.

Ja, sogar einen begehbaren Schrank können wir Ihnen bauen. Auch hier gilt: Sagen Sie uns, was Sie brauchen und wünschen - wir realisieren es, wenn es technisch machbar ist.



begehbare Schrank

Zu jedem Vorzelt gehören Fenster und Türen. Aber wo, welche und wieviele bestimmen Sie danach, was Sie benötigen. Wir richten uns nach Ihren Wünschen und schreiben Ihnen nicht vor, wo Sie Ihre Tür(en) oder Fenster bekommen.



Schiebetür

Sowohl für Türen, als auch für Fenster bieten wir Ihnen verschiedene Möglichkeiten an. Sie können eine „normale“ Reißverschlußtür oder eine Schwingflügeltür aus

Alu-Profilen, die mit Stoff bespannt ist oder eine Schiebetür (auch aus Alu-Profilen und mit Stoff bespannt) bekommen. Eine Schwingflügeltür können Sie auch zweiteilig (als „Stalltür“ bekommen. Übrigens: bei einer Schiebetür gehören eine Reißverschluß-Außenklappe (als Abdichtung gegen feinen Flug-Schnee im Winter), ein Trittblech und eine Bürstenleiste selbstverständlich dazu und müssen nicht extra bestellt werden.

Die Fenster können „normale“ Folienfenster, ggf. auch mit Fliegengaze, Glas- oder auch Plexiglasfenster sein. Wenn Sie Ihr Folienfenster großflächig öffnen wollen, arbeiten wir einen Bogenreißverschluß um das Fenster herum, so daß Sie es herunterklappen können („Balkonblende“). Die Handhabung dieses Reißverschlusses ist übrigens sehr einfach.

Die Glas und Plexiglasfenster bieten wir als feststehende Fenster oder Schiebefenster in verschiedenen Größen an. Sie können für diese Fenster auch einen Rollladen bekommen. Alle Fenster - egal ob Glas, Plexiglas oder Folie - kön-

nen auf Wunsch Reißverschluß-Außenklappen bekommen.

Und: ob Türen oder Außenklappen, alles wird rapportgetreu im Streifendessin (und nicht etwa uni) gefertigt.



Außenklappen rapportgetreu im Streifendessin

*In die Seitenwänden des Vorzeltes, die in die Kederschiene des Wohnwagens eingezogen sind, ist es normalerweise nicht möglich, feste Türen oder Glasfenster einzubauen. In diesem Fall erhält das Standvorzelt auf dieser Seite einen kleinen Anbau (ca. 10 cm) oder wir umbauen den Wohnwagen ganz oder teilweise mit einem Rahmen, so daß Sie eine ebene Seitenwand erhalten, in die dann Glasfenster bzw. feste Türen eingebaut werden können (vgl. die nähere Beschreibung im Abschnitt „Das Veltel-Konzept“).*



Schiebefenster und Kippfenster mit Rollladen



## Vorzelt Freistehend oder am Wohnwagen?

Bei einem **Veltel-Vorzelt** haben Sie die Wahl, ob Sie das Zelt freistehend oder in die Keder-schiene des Wohnwagens eingezogen haben wollen. Dabei ist es unerheblich, ob das Zelt gleich, kleiner (Teilzelt) oder größer (mit Anbau) als der Wohnwagen sein soll. Wir finden für Ihren Bedarf stets die passende Lösung!

Bei der **eingezogenen Lösung** wird das Vorzelt in die Keder-schiene des Wohnwagens eingezogen. Das Gestänge wird mit Scharnieren am Wohnwagen befestigt (entsprechend der Befestigung bei einem Vorzelt mit normalem Rundrohrgestänge). Sie sehen es dem Vorzelt von außen nicht auf den ersten Blick an, daß es an Stelle eines Rundrohrgestänges ein Gestänge aus Alu-4-T-Nut Profilen hat.

Ein **freistehendes Vorzelt** macht dann Sinn, wenn Sie mit Ihrem Wohnwagen auch reisen wollen oder aber am Wohnwagen nichts anschrauben wollen. Wir können Ihnen für beide Fälle eine maßgeschneiderte Lösung anbieten: entweder mit Rückwand und einer Tunnelverbindung, oder mit einer Umbauung (diese Version ist dafür geeignet, später ein Schutzdach über den Wohnwagen zu integrieren).



Standvorzelt freistehend mit Rückwand

Bei einer **Tunnellösung** stellt ein ca. 120 x 60 cm großer Tunnel die Verbindung zwischen Zelt und Wohnwagen her. Die Befestigung der Tunnelwände am Wagen kann entweder durch montierte Schienen, **Veltel-Anpreß-stangen** oder Schaumstoffwülste erfolgen.

Wenn Sie die Möglichkeit haben, den Wohnwagen sehr dicht an das Zelt heranzurangieren, können wir die Verbindung auch durch ein schmales Schaumstoffpolster herstellen.



Standvorzelt freistehend mit Umbauung





Standvorzelt mit integriertem Schutzdach

Eine sehr schöne Möglichkeit, die Einheit von **Veltel-Vorzelt** und Wohnwagen zu betonen ist, das Zeltdach mit einem Schutzdach für den Wohnwagen zu integrieren. Schutzdach und Zeltdach sind dann eine Plane. Auch hier haben Sie viele Gestaltungsmöglichkeiten: das Zelt muß nicht notwendigerweise so groß sein wie der Wohnwagen, auch Anbauzelte oder Teilzelte sind möglich. Der restliche Platz vor dem Wohnwagen kann dann entweder als Terrasse frei bleiben oder auch überdacht werden.

Falls Sie Ihr Zelt freistehend haben wollen, weil Sie viel mit dem Wohnwagen unterwegs sind oder häufig den Wohnwagen wechseln, können Sie Ihr **Veltel-Schutzdach** für den Wohnwagen auch als mit dem Zeltdach integrierten „Carport“ bekommen.

Kommen Sie mit Ihren Ideen zu uns. Wir helfen Ihnen und konstruieren Ihnen Ihr **Veltel-Vorzelt mit integriertem Schutzdach** so wie Sie es brauchen!



Standvorzelt (Teilzelt) mit integriertem Schutzdach

*Bitte beachten: Nicht auf allen Campingplätzen sind Schutzdächer über Wohnwagen und Vorzelt in einem Stück erlaubt. Gegebenenfalls müssen sie per Reißverschluss trennbar sein. Bitte informieren Sie sich rechtzeitig.*

## Veltel-Schutzdächer mit Trägern aus Alu-4-T-Nut Profilen

**Veltel-Schutzdächer** mit Trägern aus Alu-4-T-Nut Profilen gibt es sowohl für Wohnwagen allein, als auch integriert über Wohnwagen und Vorzelt. Sie verlängern die Lebensdauer Ihres Wohnwagens und/oder Vorzeltes erheblich.

Die stabile Konstruktion mit einer Bespannung aus beidseitig PVC-beschichtetem Gewebe

- spendet Schatten im Sommer (der Wohnwagen heizt weniger auf),
- schützt vor Regen und Hagelschlag (es wird sehr viel leiser im Wohnwagen) und
- trägt die Schneelast im Winter.

Die Dachluken können auch bei Regen oder Schneefall geöffnet werden. Für Abgaskamin und Antenne werden bei der Montage Verlängerungen und Durchbrüche eingebaut. Übrigens: Veltel-Schutzdächer können problemlos demontiert und ggf. für einen anderen Wohnwagen (evtl. mit Änderung) verwendet werden.



Schutzdach über Wohnwagen

Die Merkmale der Veltel-Schutzdächer mit Trägern aus Alu-4-T-Nut Profilen auf einen Blick:

- *harmonische Anpassung* an den Wohnwagen
- *jeder* Träger mittels Keder mit der Plane verbunden
- *stabile* Verschraubung auf Tragschienen
- *zusätzliche* Sicherung durch Drahtseile
- *kein Beschädigen* des Wohnwagendachs bei der Montage (d.h. Demontage problemlos möglich)
- Montage durch unsere *eigenen* Fachkräfte, nicht durch angeheuerte Montagetrupps.



Schutzdach über Wohnwagen und Vorzelt

**PROTEC**swiss

ist ein Schutzdach für alle Wohnwagentypen, das zum Fahren nicht demontiert werden muß.

Die Dachplane besteht aus einem Grundgewebe und einer 4 mm starken PVC-Schaumschicht. Der hohe Isolationswert dieser Schaumschicht sorgt im Sommer für angenehme Temperaturen im Inneren, im Winter ergibt sich eine Gaseinsparung beim Heizen von etwa 30 Prozent. Durch den Überstand an beiden Enden bleiben Bug und Heck des Wohnwagens jederzeit trocken. Das Ausstellen der Fenster ist auch bei Regen möglich.

**Befestigung ohne zusätzliche Bohrungen**

Damit die Plane bei der Fahrt oder bei Sturmböen nicht abhebt, wird sie an den Längsseiten mit einem Halbrundprofil am Wohnwagen-Randprofil fixiert. Diese



Protec-Swiss montiert

Befestigung erfolgt mit einer Spezialschraube, deren Kopf von oben in das Randprofil eingesetzt wird. Die Plane wird also befestigt, ohne den Aufbau zu beschädigen. Durch die Befestigung von oben können Vorzelte ohne Probleme und ohne Behinderung in die Kederschiene eingezogen werden.



Protec-Swiss

Die Umstellung von der Stand- auf die Fahrposition erfolgt mit wenigen Handgriffen. Durch die stabile Verspannung ist das Dach auch während der Fahrt völlig sicher. Die Vorschriften der Straßenverkehrs Zulassungsordnung



Protec-Swiss in Fahrposition

werden eingehalten, so daß weder eine Eintragung in die Fahrzeugpapiere noch eine zusätzliche TÜV-Abnahme notwendig sind.

**PROTEC-Swiss** ist für beliebige Aufbaulängen lieferbar Auch bei Aufbaubreiten von 250 cm besteht die Plane aus einem Stück. Damit ist höchste Stabilität gewährleistet. Das Material ist resistent gegen UV-Strahlung und andere Umwelteinflüsse und kann bei etwaiger Beschädigung repariert werden.

Für Standcamper bieten wir als Variante das **PROTEC-Spezial** mit der Möglichkeit, eine Schutzdachrinne an Bug- und Heckseite anzubringen an.

Die Montage erfolgt entweder bei uns im Werk oder auf Ihrem Campingplatz.



Protec-Spezial (mit Schutzdachrinne)

## Zeltfabrik Veltel oHG - Ihr Partner für:

- **Vorzelte**  
*mit Rundrohrgestängen*
- **Standvorzelte**  
*mit Alu-4-T-Nut Profilen*
- **Schutzdächer**  
*mit oder ohne Träger*

*und mehr, z.B.*

- **Beistellzelte**
- **Windschutz**
- **freistehende Vorzelte**
- **Fenstermarkisen**
- **Sonnendächer**
- **Zelthimmel**
- **Bootspersenninge**
- **Party-Zelte**
- **Pavillons**

*und natürlich*

- **Zeltreparaturen**
- **Zelt-Änderungen**  
*aber auch*
- **Planenkonstruktionen  
für Gewerbe und Freizeit:  
was brauchen Sie?**



**Zeltfabrik Veltel oHG**  
Bramfelder Chaussee 229  
22177 Hamburg (Bramfeld)  
Tel.: 040/6 42 90 55  
Fax: 040/6 42 40 90  
eMail: zeltfabrik@veltel.de

**Geschäftszeiten:**  
Montag bis Donnerstag  
8.00 bis 18.00 Uhr  
Freitag  
8.00 bis 16.00 Uhr  
u. Sa. n. Vereinbarung

Bitte beachten Sie auch unsere Website im Internet:  
<http://www.veltel.de>